

# ΑΡΧΕΣ ΟΙΚΟΝΟΜΙΚΗΣ ΘΕΩΡΙΑΣ

## ΜΑΘΗΜΑ ΕΠΙΛΟΓΗΣ

Γ' ΛΥΚΕΙΟΥ & Γ' ΤΑΞΗΣ ΕΠΑ.Λ (ΟΜΑΔΑ Β')

2 ΙΟΥΝΙΟΥ 2015

ΑΠΑΝΤΗΣΕΙΣ

### ΟΜΑΔΑ ΠΡΩΤΗ

#### ΘΕΜΑ Α

- A.1. α. Σωστό    β. Λάθος    γ. Σωστό    δ. Λάθος    ε. Λάθος  
A.2. β  
A.3. δ

### ΟΜΑΔΑ ΔΕΥΤΕΡΗ

#### ΘΕΜΑ Β

##### α. Οι προτιμήσεις των καταναλωτών.

Οι προτιμήσεις των καταναλωτών μεταβάλλονται για διάφορους λόγους. Για παράδειγμα, αλλάζουν τα έθιμα, οι καιρικές συνθήκες, το κοινωνικό περιβάλλον κτλ.

Όταν οι προτιμήσεις μεταβάλλονται ευνοϊκά για ένα προϊόν, τότε αυξάνεται η ζήτησή του.

Παράδειγμα, η αυξημένη ζήτηση παγωτών και αναψυκτικών το καλοκαίρι.

Αν η μεταβολή των προτιμήσεων δεν είναι ευνοϊκή για ένα προϊόν, τότε μειώνεται η ζήτησή του.

##### β. Οι τιμές των άλλων αγαθών

Υπάρχουν αγαθά στα οποία η τιμή του ενός αγαθού επηρεάζει τη ζήτηση ενός άλλου αγαθού. Τα αγαθά αυτά τα διακρίνουμε σε δύο κατηγορίες: τα υποκατάστατα και τα συμπληρωματικά.

**Υποκατάστατα** είναι δύο (ή περισσότερα) αγαθά, όταν το ένα μπορεί να χρησιμοποιηθεί αντί του άλλου (ή άλλων), για να ικανοποιήσει την ίδια ανάγκη. Για παράδειγμα, το βούτυρο και η μαργαρίνη, το μοσχαρίσιο και το χοιρινό κρέας, τα σπέρτα και ο αναπτήρας.

Διαγράμματα: Υποκατάστατα αγαθά

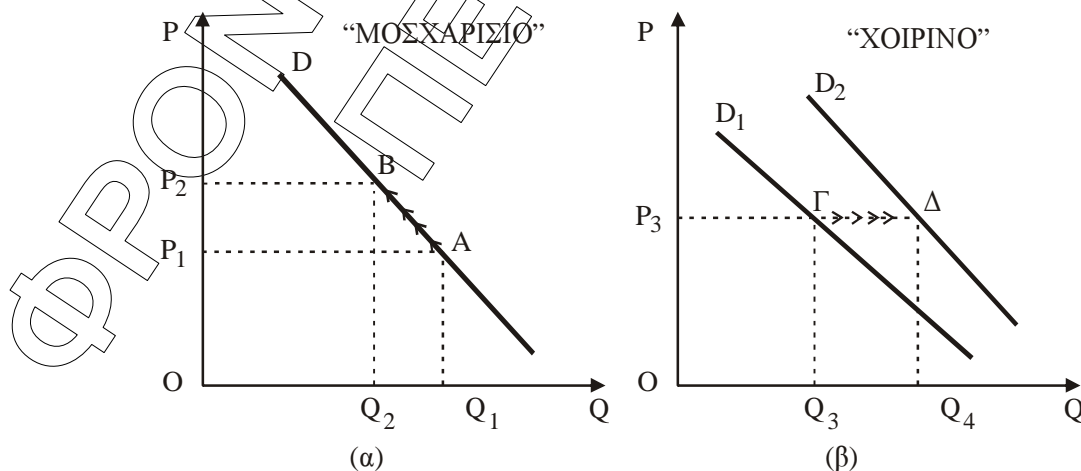

Η ζήτηση ενός αγαθού μεταβάλλεται προς την ίδια κατεύθυνση με τη μεταβολή της τιμής του υποκατάστατου αγαθού. Για παράδειγμα, αν αυξηθεί η τιμή του μοσχαρίσιου κρέατος, οι καταναλωτές θα μειώσουν τη ζητούμενη ποσότητα μοσχαρίσιου κρέατος και θα το υποκαταστήσουν με το σχετικά φθηνότερο χοιρινό, αυξάνοντας έτσι τη ζήτηση του χοιρινού. Η αύξηση της τιμής του μοσχαρίσιου κρέατος (*ceteris paribus*) από  $P_1$  σε  $P_2$  στο διάγραμμα (α) έχει ως αποτέλεσμα τη μετατόπιση της καμπύλης ζήτησης του χοιρινού κρέατος από  $D_1$  σε  $D_2$  στο διάγραμμα (β).

**Συμπληρωματικά** είναι δύο (ή περισσότερα) αγαθά, όταν η κατανάλωση του ενός απαιτεί και την κατανάλωση του άλλου (ή άλλων), για την ικανοποίηση μιας ανάγκης. Για παράδειγμα ο καφές και η ζάχαρη, η φωτογραφική μηχανή και το φίλμ, το βίντεο και η βιντεοκασέτα.

Διαγράμματα: Συμπληρωματικά αγαθά

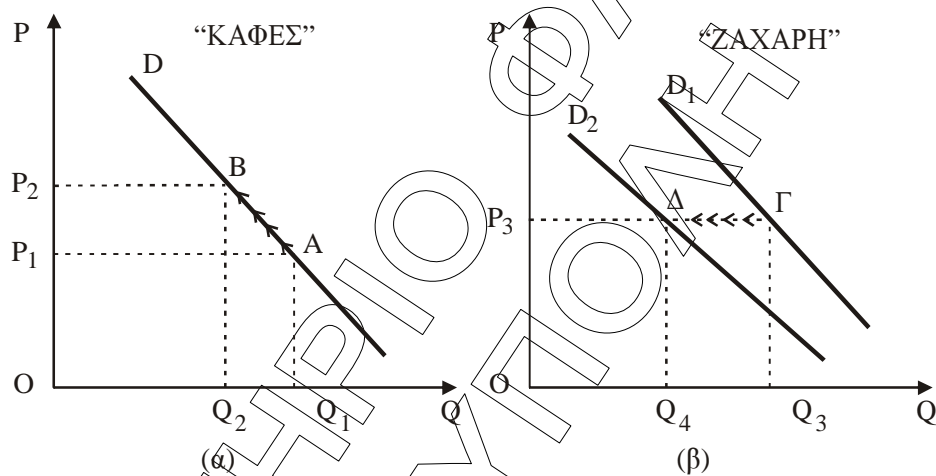

Η ζήτηση ενός αγαθού μεταβάλλεται προς την αντίθετη κατεύθυνση με τη μεταβολή της τιμής ενός συμπληρωματικού αγαθού (*ceteris paribus*).

Για παράδειγμα, αν αυξηθεί η τιμή του καφέ, θα μειωθεί η ζητούμενη ποσότητα του καφέ (*ceteris paribus*), όπως στο διάγραμμα (α), με αποτέλεσμα να μειώσουν και τη ζήτηση της ζάχαρης (την οποία χρησιμοποιούσαν ως συμπλήρωμα του καφέ), μετατοπίζοντας την καμπύλη ζήτησης από  $D_1$  σε  $D_2$  στο διάγραμμα (β). Βέβαια, τα παραπάνω θα συμβούν αν δεν υπάρξει μεταβολή στους λοιπούς προσδιοριστικούς παράγοντες της ζήτησης για τον καφέ και για ζάχαρη.

### ΟΜΑΔΑ ΤΡΙΤΗ

#### ΘΕΜΑ Γ

##### Γ1.

Καμπύλη προσφοράς της επιχείρησης στη βραχυχρόνια περίοδο είναι το ανερχόμενο τμήμα της καμπύλης του οριακού κόστους που βρίσκεται πάνω από την καμπύλη του μέσου μεταβλητού κόστους.

Συνεπώς, ισχύει η σχέση:  $P = MC_{\text{ανερχόμενο}} \geq AVC$

Άρα, ο πίνακας προσφοράς της επιχείρησης είναι ο παρακάτω:

σημεία	P	Qs
A	5	180
B	15	200
Γ	30	210

**Γ2.**

$$\epsilon_{S(A \rightarrow B)} = \frac{\Delta Q}{\Delta P} \cdot \frac{P_A}{Q_A} = \frac{200 - 180}{15 - 5} \cdot \frac{5}{180} = \frac{20}{10} \cdot \frac{1}{36} = \frac{2}{36} = \frac{1}{18}$$

$\epsilon_{S(A \rightarrow B)} < 1$  άρα η προσφορά είναι ανελαστική

$$\epsilon_{S(B \rightarrow \Gamma)} = \frac{\Delta Q}{\Delta P} \cdot \frac{P_B}{Q_B} = \frac{210 - 200}{30 - 15} \cdot \frac{15}{200} = \frac{10}{15} \cdot \frac{15}{200} = \frac{1}{20}$$

$\epsilon_{S(B \rightarrow \Gamma)} < 1$  άρα η προσφορά είναι ανελαστική

**Γ3.**

**Σταθερό (Fixed Cost, FC)** είναι το κόστος που δε μεταβάλλεται καθώς μεταβάλλεται η ποσότητα του παραγόμενου προϊόντος και αφορά τις δαπάνες που καταβάλλονται για τους σταθερούς συντελεστές. Στην κατηγορία αυτή ανήκουν οι δαπάνες για τα ενοίκια των κτιρίων, τα ασφάλιστρα των επιχειρήσεων κ.τ.λ..

**Συνεπώς: FC=(Ενοίκιο)+(Ασφάλιστρα)=150+50=200** χρηματικές μονάδες

$$TC_{200} = FC + VC_{200} = 200 + 1.200 = 1.400$$

$$\alpha. ATC_{200} = \frac{TC_{200}}{Q_{200}} = \frac{1.400}{200} = 7$$

$$\beta. AFC_{200} = \frac{FC}{Q_{200}} = \frac{200}{200} = 1$$

Q	VC	FC	TC=FC+VC	AVC	AFC	ATC=AFC+AVC
200	1.200	200	1.400	6	1	7

**Γ4.**

$$TC_{180} = FC + VC_{180} = 200 + 900 = 1.100$$

$$TC_{200} = FC + VC_{200} = 200 + 1.200 = 1.400$$

$$TC_{210} = FC + VC_{210} = 200 + 1.500 = 1.700$$

Όταν η επιχείρηση παράγει  $Q_{210}=210$  μονάδες προϊόντος, το συνολικό κόστος είναι 1.700 χρηματικές μονάδες.

Όταν το συνολικό κόστος μειώνεται κατά 420 χρηματικές μονάδες το συνολικό κόστος διαμορφώνεται σε  $TC_x = 1.700 - 420 = 1.280$  χρηματικές μονάδες.

Για  $TC_x = 1.280$  βρισκόμαστε μεταξύ των επιπέδων παραγωγής  $Q_{180}=180$  και  $Q_{200}=200$ .

Θεωρώ ότι το  $MC_{200} = 15$  παραμένει σταθερό.

Q	TC	MC
180	1.100	
$Q_x$	1.280	15
200	1.400	

$$MC_x = \frac{TC_x - TC_{180}}{Q_x - Q_{180}} \Rightarrow 15 = \frac{1.280 - 1.100}{Q_x - 180} \Rightarrow Q_x - 180 = \frac{180}{15} \Rightarrow Q_x - 180 = 12 \Rightarrow$$

$$\Rightarrow Q_x = 192$$

$$\Delta Q = Q_{192} - Q_{210} \Rightarrow \Delta Q = 192 - 210 \Rightarrow \Delta Q = -18$$

Άρα, η επιχείρηση πρέπει να μειώσει την παραγωγή της κατά 18 μονάδες προϊόντος.

## ΟΜΑΔΑ ΤΕΤΑΡΤΗ

### ΘΕΜΑ Δ

#### Δ1.

Τιμή ισορροπίας είναι η τιμή στην οποία η ζητούμενη ποσότητα είναι ίση με την προσφερόμενη ποσότητα, είναι δηλαδή η τιμή που εξισορροπεί τις δυνάμεις της προσφοράς και της ζήτησης.

$$Q_D = Q_S \Rightarrow 400 - 10 \cdot P_E = 100 + 10 \cdot P_E \Rightarrow 20 \cdot P_E = 300 \Rightarrow P_E = 15$$

Η ποσότητα ισορροπίας μπορεί να βρεθεί με αντικατάσταση είτε στη συνάρτηση ζήτησης είτε στη συνάρτηση προσφοράς.

$$Q_E = Q_S(P_E) \Rightarrow Q_E = 100 + 10 \cdot P_E \Rightarrow Q_E = 100 + 10 \cdot 15 \Rightarrow Q_E = 250$$

Συνεπώς, η τιμή ισορροπίας είναι  $P_E = 15$  χρηματικές μονάδες και η ποσότητα ισορροπίας  $Q_E = 250$  μονάδες.

#### Δ2.

α.

$$Q_{DK} = 400 - 10 \cdot P_K = 400 - 10 \cdot 20 = 200$$

$$Q_{SK} = 100 + 10 \cdot P_K = 100 + 10 \cdot 20 = 300$$

$$P_K = 20 \rightarrow \begin{cases} Q_{DK} = 200 \text{ μονάδες.} \\ Q_{SK} = 300 \text{ μονάδες.} \end{cases}$$

$$\text{Πλεόνασμα} = Q_{SK} - Q_{DK} \Rightarrow \text{Πλεόνασμα} = 300 - 200 \Rightarrow \text{Πλεόνασμα} = 100 \text{ μονάδες}$$

β.

$$\Sigma.Ε._{\text{ΤΕΛΙΚΑ}} = P_K \cdot Q_{SK} = 20 \cdot 300 = 6.000 \text{ χρηματικές μονάδες}$$

γ.

$$\text{Κρατική επιβάρυνση} = P_K \cdot \text{Πλεόνασμα} = 20 \cdot 100 = 2.000 \text{ χρηματικές μονάδες.}$$

**Δ3.**

$$\Sigma.E_{\text{ΑΡΧΙΚΑ}} = \Sigma.E_{\text{Ε}} = P_{\text{Ε}} \cdot Q_{\text{Ε}} = 15 \cdot 250 = 3.750 \text{ χρηματικές μονάδες.}$$

Συνεπώς, η μεταβολή στα συνολικά έσοδα των αγροτών

$$\text{προκύπτει: } \Delta(\Sigma.E.) = \Sigma.E_{\text{ΤΕΛΙΚΑ}} - \Sigma.E_{\text{ΑΡΧΙΚΑ}} \Rightarrow \Delta(\Sigma.E.) = 6.000 - 3.750 \Rightarrow \Delta(\Sigma.E.) = 2.250$$

Άρα, το χρηματικό όφελος των αγροτών μετά την επιβολή της κατώτατης τιμής ισούται με 2.250 χρηματικές μονάδες.

**Δ4.**

$$Q_{\text{DK}} = 400 - 10 \cdot P_{\text{Κ}} = 400 - 10 \cdot 20 = 200$$

$$Q_{\text{SK}}' = 60 + 10 \cdot P_{\text{Κ}} = 60 + 10 \cdot 20 = 260$$

$$P_{\text{Κ}} = 20 \rightarrow \begin{cases} Q_{\text{DK}} = 200 \text{ μονάδες.} \\ Q_{\text{SK}}' = 260 \text{ μονάδες.} \end{cases}$$

$$\text{Πλεόνασμα} = Q_{\text{SK}}' - Q_{\text{DK}} \Rightarrow \text{Πλεόνασμα} = 260 - 200 \Rightarrow \text{Πλεόνασμα} = 60 \text{ μονάδες}$$

$$\text{Κρατική επιβάρυνση}_{\text{ΤΕΛΙΚΗ}} = P_{\text{Κ}} \cdot \text{Πλεόνασμα} = 20 \cdot 60 = 1.200 \text{ χρηματικές μονάδες.}$$

Η μεταβολή της επιβάρυνσης του κράτους στην κατώτατη τιμή πώλησης  $P_{\text{Κ}} = 20$  προκύπτει:

$$\Delta(\text{Κρατικής επιβάρυνσης}) = \text{Κρατική επιβάρυνση}_{\text{ΤΕΛΙΚΗ}} - \text{Κρατική επιβάρυνση}_{\text{ΑΡΧΙΚΗ}} = 1.200 - 2.000 = -800 \text{ χρηματικές μονάδες.}$$

Άρα, η κρατική επιβάρυνση θα μειωθεί κατά 800 χρηματικές μονάδες.

ΦΡΟΝΤΙΣΤΗΡΙΟ ΠΕΤΡΟΥΠΟΛΙΣ